

# F140 · F200

## FILTRI COMPATTI, ELEGANTI E SILENZIOSI

COMPACT INTERNAL DUST EXTRACTOR, EFFICIENT, ELEGANT, NOISELESS.

FILTRES D'INTÉRIEUR, COMPACTS, ÉLÉGANTS ET SILENCIEUX



IT

Affidabile, silenzioso e facile da installare e utilizzare, la nostra linea di filtri compatti è stata ottimizzata per offrire la massima efficienza con il minimo ingombro. La serie F è adatta per l'aspirazione di trucioli e polveri di diversa natura.

L'unità è costruita con pannelli in acciaio zincato e verniciato, è dotata di:

- Valvola di non ritorno (non certificata) per impedire il ritorno di pressione in officina;
- Filtri a cartucce (270 gr / m<sup>2</sup>), a seconda del modello, in poliestere ad alta densità;
- Pulizia delle cartucce manuale mediante getti di aria compressa contro corrente;
- Ventilatore centrifugo a pale invertite ad alta efficienza, installabile in aria pulita all'interno dell'unità filtro insonorizzata e raggiunge valori di pressione negativa superiore ad altri filtri sul mercato mentre mantiene un livello di rumore estremamente basso;
- Svuotamento continuo degli scarti in contenitori metallici con finestra di visualizzazione per verificare il livello di riempimento.

NOTE: questo filtro è progettato secondo lo standard 16770: 2018

EN

Reliable, silent, and easy to install and to use. The F compact range has been designed with the aim of optimizing the extraction efficiency reducing at minimum the unit sizes. F SERIES is suitable for the extraction of chips and dust of various natures.

The unit is made up of galvanized painted panels and it is equipped with:

- Anti-return flap, to avoid any pressure return to the workshop.
- Flat filters cartridges with manual cleaning system of the filters.
- Soundproof centrifugal backward curved fan installed internally on the clean air side: it allows to reach depression values higher than other filtering units on the market while keeping maximum silence.
- Continuous waste discharge in a wheeled metal container with viewing window to check the filling level.

FR

Fiabiles, silencieux et faciles à installer et utiliser, notre ligne de filtres compacts a été optimisée pour fournir un maximum d'efficacité dans un encombrement minimum. La série F est adaptée à l'aspiration de copeaux et poussières de différentes natures.

L'unité est construite en panneaux d'acier galvanisé et peints, elle est équipée de:

- Vanne anti-retour (non certifiée) pour éviter le retour de pression vers l'atelier ;
- Système de nettoyage des filtres manuelle ;
- Ventilateur centrifuge à pales inversées à haut rendement, installé en air propre à l'intérieur de l'unité filtrante et insonorisée: il permet d'atteindre des valeurs de dépression supérieures aux autres filtres présents sur le marché tout en maintenant un niveau de bruit extrêmement bas ;
- Vidange en continu des déchets dans un conteneur métallique avec hublot pour le contrôle du niveau de remplissage.

NOTES: Ce filtre est conçu en conformité à la norme 16770:2018

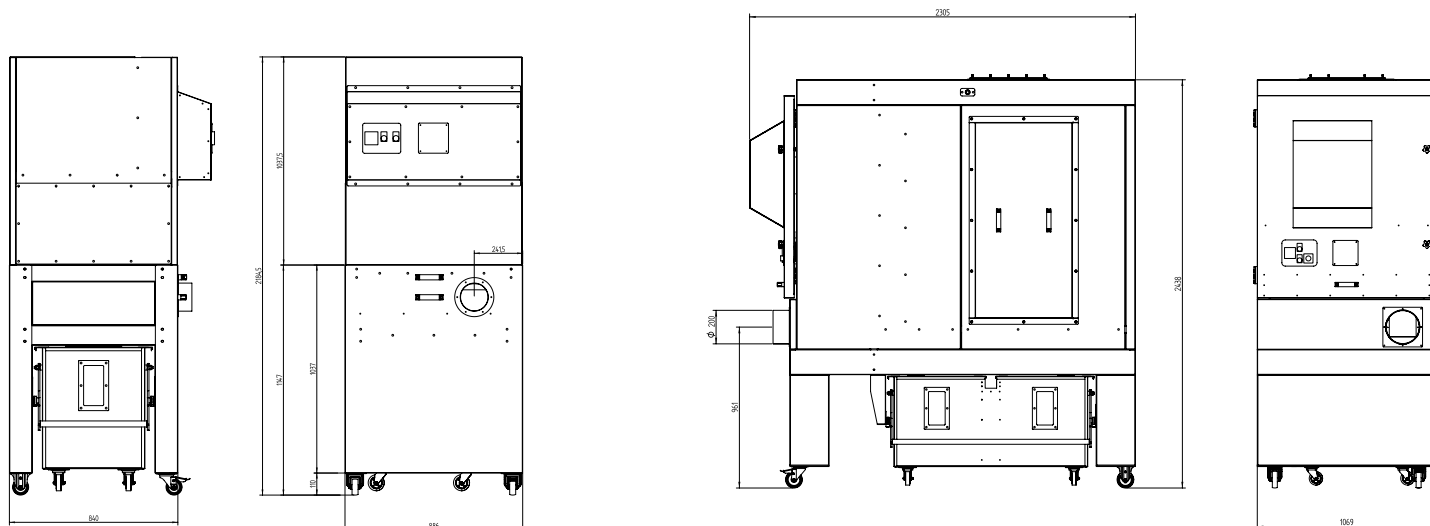

## CARATTERISTICHE TECNICHE

OPERATING PRINCIPLE  
OPERATION PRINCIPLE

MODELLO	F 140	F 200
PORTATA [M3 / H]	2000	3000
PRESSIONE [MM H2O]	210	250
NUMERO BIDONI	1 x 130 L	2 x 130 L
POTENZA DEL VUOTO [KW]	2,2	4
SUPERFICIE FILTRANTE [M2]	10	20
NUMERO ELEMENTI FILTRANTI	1	2
DIAMETRO ELEMENTI FILTRANTI [MM]	720 x 720 x 55	720 x 720 x 55
DIMENSIONI [MM]	2185 x 840 x 886	2438 x 2305 x 1070
RUMOROSITÀ [DB(A)]	75	75
DIAMETRO INGRESSO ARIA [MM]	140	200
LARGHEZZA X LUNGHEZZA X ALTEZZA [MM]	840 x 886 x 2185 mm	1070 x 2305 x 2438 mm